

«СОГЛАСОВАНО»

Руководитель
Исполнительного комитета
города Нижнекамска
Республики Татарстан
_____ А.Ф.Гареев

«__» _____ 20__ г.
М.П.

«УТВЕРЖДАЮ»

Заведующий МБДОУ
«Детский сад присмотра и оздоровления
для детей с аллергическими
заболеваниями № 69» НМР РТ
_____ Ф.М.Гилазиева

«__» _____ 20__ г.
М.П.

«СОГЛАСОВАНО»

Начальник ОГИБДД
Управления МВД России
по Нижнекамскому району
подполковник полиции
_____ А.Г. Крайнов

«__» _____ 20__ г.
М.П.

ПАСПОРТ

дорожной безопасности

Муниципальное бюджетное дошкольное образовательное учреждение
«Детский сад присмотра и оздоровления для детей с аллергическими
заболеваниями № 69» «Пчелка»
муниципального бюджетного учреждения
«Управление дошкольного образования»

Нижнекамск

2019 год

Паспорт дорожной безопасности образовательного учреждения (далее - Паспорт) предназначен для отображения информации о муниципальном бюджетном дошкольном образовательном учреждении № 69 - детский сад присмотра и оздоровления для детей с аллергическими заболеваниями (далее - ДОУ) с точки зрения обеспечения безопасности детей на этапах их перемещения «дом - ДОУ- дом», для использования преподавательским составом и сотрудниками Госавтоинспекции в работе по разъяснению безопасного передвижения и поведения детей на улично-дорожной сети вблизи ДОУ и на маршруте «ДОУ – дом», для подготовки мероприятий по предупреждению детского дорожно-транспортного травматизма.

Паспорт ведется ответственным сотрудником образовательного учреждения совместно с сотрудниками Госавтоинспекции, которые оказывают помощь в разработке Паспорта, а также при внесении необходимых изменений в отдельные разделы Паспорта.



Оригинал Паспорта хранится в ОУ, копия паспорта - в отделе пропаганды безопасности дорожного движения ГИБДД.

Содержание

1. Общие сведения.
2. Проведение обследования подъездных путей к дошкольному образовательному учреждению (ДОУ).
3. Данные о ДТП с детьми.
4. План-схемы дошкольного образовательного учреждения.
 - 4.1. Район расположения ДОУ, пути движения транспортных средств и детей (воспитанников).
 - 4.2. Организация дорожного движения в непосредственной близости от ДОУ с размещением соответствующих технических средств организации дорожного движения, маршруты движения детей и расположение парковочных мест.
 - 4.3. Маршруты движения организованных групп детей от дошкольного образовательного учреждения к стадиону, парку или спортивно-оздоровительному комплексу.
 - 4.4. Пути движения транспортных средств к местам разгрузки/погрузки и рекомендуемые безопасные пути передвижения детей по территории дошкольного образовательного учреждения.
5. Информация об обеспечении безопасности перевозок детей специальным транспортным средством (автобусом).
6. Приложение.
 - 6.1. Выписка из Правил дорожного движения РФ
 - 6.2. Положение об организации профилактической работы по детскому дорожно-транспортному травматизму в ДОУ.
 - 6.3. План профилактических мероприятий по безопасности дорожного движения и профилактике детского травматизма.
 - 6.4. Инструкция педагогу, ответственному за организацию работы по профилактике детского дорожно-транспортного травматизма.
 - 6.5. Памятка для воспитателей ДОУ
 - 6.6. Оборудование транспортных площадок
 - 6.7. Уголок по безопасности.
 - 6.8. Перспективный тематический план работы ДОУ
 - 6.9. Памятка для родителей.

1. Общие сведения

Муниципальное бюджетное дошкольное образовательное учреждение «Детский сад
присмотрa и оздоровления для детей с аллергическими заболеваниями № 69»НМР РТ
(полное наименование дошкольного образовательного учреждения)

Тип образовательной организации: образовательное учреждение

Юридический адрес: 423570, Россия, Республика Татарстан, г. Нижнекамск,
ул. Лесная, 37, тел. 41-05-64, эл/адрес: MBDOY69@yandex.ru

Фактический адрес: 423570, Россия, Республика Татарстан, г. Нижнекамск,
ул. Лесная, 37, тел. 41-05-64, эл/адрес: MBDOY69@yandex.ru

Руководители дошкольного образовательного учреждения:

Заведующий (директор) Гилазиева Фанзиля Минниагзамовна 8(8555)41-05-64
(фамилия, имя, отчество) *(телефон)*

Заместитель заведующего
по воспитательно-образовательной работе
(старший воспитатель) Чупаринова Ирина Александровна 8(8555)41-05-64
(фамилия, имя, отчество) *(телефон)*

Ответственные работники
муниципального органа образования -
начальник Управления
дошкольного образования Андреанова Светлана Анатольевна 8(8555)47-33-22
(фамилия, имя, отчество) *(телефон)*

Ответственные от Госавтоинспекции -
Госинспектор по пропаганде БДД ОГИБДД
Управления МВД России
по Нижнекамскому району
ст. лейтенант Сафонова Ильсия Нурисламовна 8(8555)39-16-50
(фамилия, имя, отчество) *(телефон)*

Ответственные работники
за мероприятия по профилактике
детского травматизма -
ст. медсестра ДОО Чиглинцева Ольга Валентиновна 8(8555)41-05-64
(фамилия, имя, отчество) *(телефон)*

Руководитель или ответственный
работник дорожно-эксплуатационной
организации, осуществляющей содержание
улично-дорожной сети (УДС) * _____
(фамилия, имя, отчество) *(телефон)*

Руководитель или ответственный
работник дорожно-эксплуатационной
организации, осуществляющей содержание
технических средств организации
дорожного движения (ТСОДД) * _____

* Дорожно-эксплуатационные организации, осуществляющие содержание УДС и ТСОДД, несут ответственность в соответствии с законодательством Российской Федерации (Федеральный закон «О безопасности дорожного движения» от 10 декабря 1995 г. № 196-ФЗ, Кодекс Российской Федерации об административных правонарушениях, Гражданский кодекс Российской Федерации)

(фамилия, имя, отчество)

(телефон)

Количество воспитанников МБДОУ № 69: 119 чел.

Наличие уголка по БДД в каждой возрастной группе в соответствии возрастным и особенностями

(если имеется, указать место расположения)

Наличие автогородка (площадки) по БДД дорожная разметка на территории детского сада

Наличие автобуса в образовательной организации _____ - _____ -
(при наличии автобуса)

Владелец автобуса- _____ -

Режим работы ДОУ: с понедельника по пятницу – с 6.00 час. до 18.00 час.

Телефоны оперативных служб:

Единая дежурная диспетчерская служба города (ЕДДС) – «01».

Городской – 101 (01) – пожарная охрана и спасатели; 102 (02) – полиция;
103 (03) – скорая помощь; 104 (04) – аварийная газовая служба.

МТС, Мегафон – 010 – пожарная охрана и спасатели; 020 – полиция;
030 – скорая помощь; 040 – аварийная газовая служба.

Билайн – 001 – пожарная охрана и спасатели; 002 – полиция;
003 – скорая помощь; 004 – аварийная газовая служба.

112 - экстренный вызов специальных служб.

Звонок в экстренные службы бесплатный.

Вызов с номера экстренного вызова 112 возможен:

- при отсутствии денежных средств на вашем счету,
- при заблокированной SIM-карте,
- при отсутствии SIM-карты телефона.

4.2 Схема организации дорожного движения в непосредственной близости от дошкольного образовательного учреждения с размещением соответствующих технических средств организации дорожного движения, маршрутов движения детей и расположения парковочных мест

Схема



4.3 Маршруты движения организованных групп детей от дошкольного образовательного учреждения к стадиону, парку или спортивно - оздоровительному комплексу

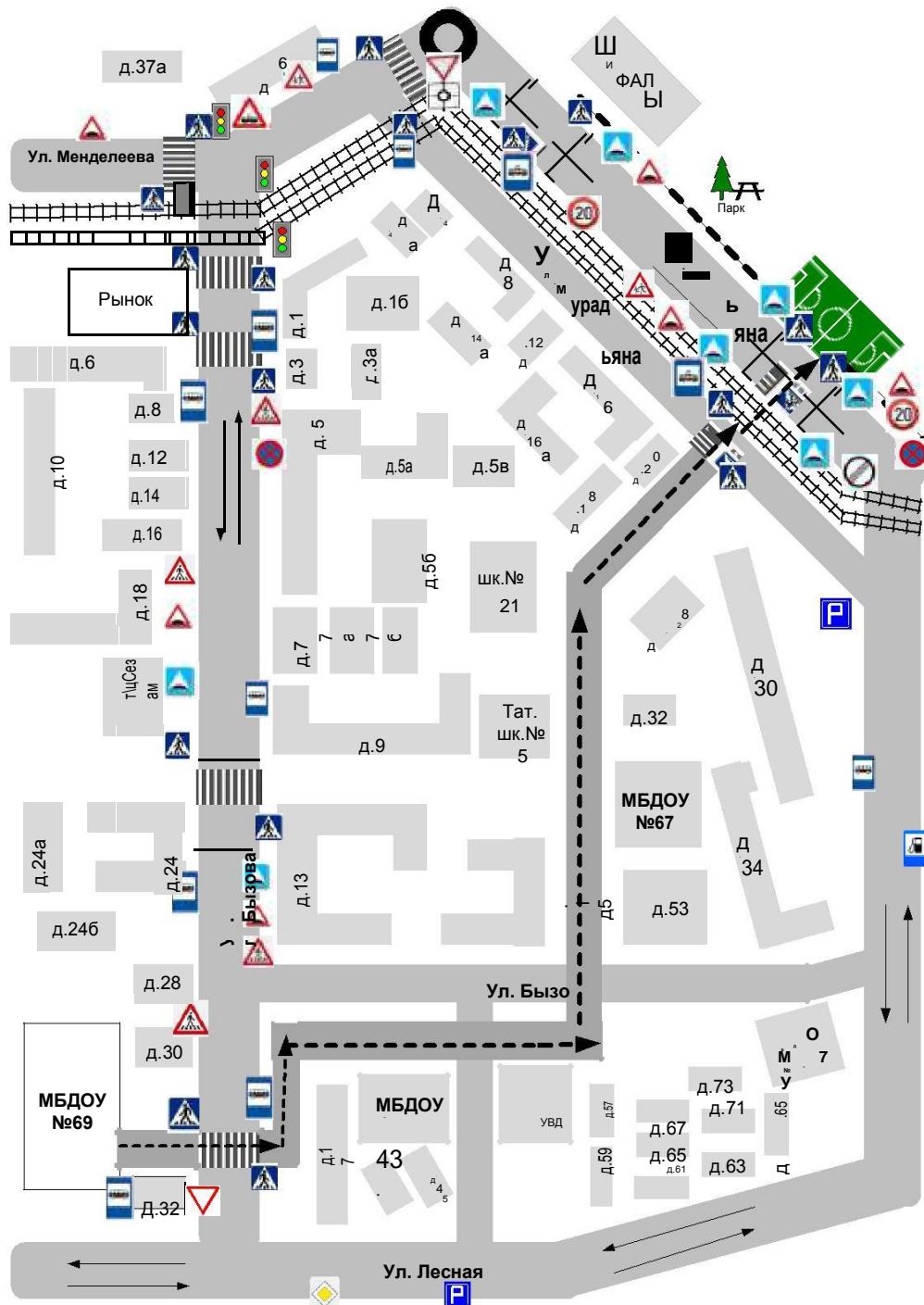

-----> - направление безопасного движения группы детей к стадиону или парку в спортивно - оздоровительный комплекс



- жилая застройка



- проезжая часть



- тротуар

— - искусственная неровность

●●●●●●●● - пешеходное ограждение

4.4 Пути движения транспортных средств к местам разгрузки/ погрузки и рекомендуемые безопасные пути передвижения детей по территории дошкольного образовательного учреждения

Схема

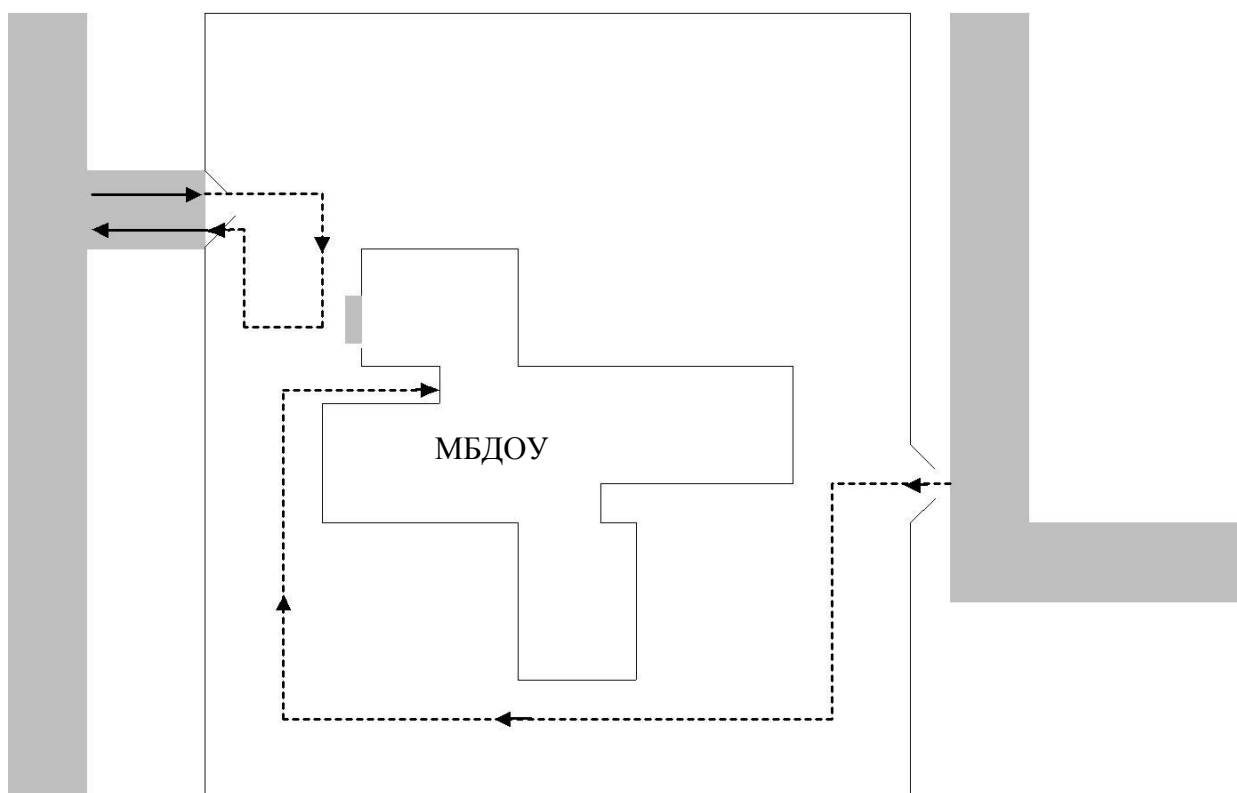

⇔ - въезд/ выезд грузовых транспортных средств

■-----■ - движение грузовых транспортных средств по территории образовательной организации

←----- - движение детей по территории образовательной организации

■ - место разгрузки/пгрузки

5. Информация об обеспечении безопасности перевозок детей специальным транспортным средством (автобусом). (при отсутствии автобуса)

Сведения об организациях, осуществляющих перевозку детей специальным транспортным средством (автобусом):

ООО «НПАТП», г. Нижнекамск, ул.Первопроходцев, 20.

Генеральный директор - Юрий Геннадьевич Иванов тел.

8(8555)47-30-70 (приемная).

При перевозке детей специальным транспортным средством (автобусом) сторонней организацией заполняется карточка.

Заполненная карточка хранится в разделе «Приложение».

6. Приложение

6.1. Выписки из Правил дорожного движения Российской Федерации

6.2. Положение об организации профилактической работы по детскому дорожно-транспортному травматизму в ДООУ.

6.3. План профилактических мероприятий по безопасности дорожного движения и профилактике детского травматизма.

6.4. Инструкция педагогу, ответственному за организацию работы по профилактике детского дорожно-транспортного травматизма.

6.5. Памятка для воспитателей ДООУ

6.6. Оборудование транспортной площадки

6.7. Уголок по безопасности.

6.8. Перспективный тематический план работы МБДОУ № 69 по профилактике дорожно-транспортного травматизма

6.9. Памятка для родителей.

6. Приложение

6.1. Выписки из Правил дорожного движения Российской Федерации

2. Общие обязанности водителей.

2.1.2. При движении на транспортном средстве, оборудованном ремнями безопасности, быть пристегнутым и не перевозить пассажиров, не пристегнутых ремнями (допускается не пристегиваться ремнями обучающему вождению, когда транспортным средством управляет обучаемый, а в населенных пунктах, кроме того, водителям и пассажирам автомобилей оперативных служб, имеющих специальные цветографические схемы, нанесенные на наружные поверхности). При управлении мотоциклом быть в застегнутом мотошлеме и не перевозить пассажиров без застегнутого мотошлема.

4. Обязанности пешеходов

4.1. Пешеходы должны двигаться по тротуарам или пешеходным дорожкам, а при их отсутствии - по обочинам. Пешеходы, перевозящие или переносящие громоздкие предметы, а также лица, передвигающиеся в инвалидных колясках без двигателя, могут двигаться по краю проезжей части, если их движение по тротуарам или обочинам создает помехи для других пешеходов.

При отсутствии тротуаров, пешеходных дорожек или обочин, а также в случае невозможности двигаться по ним пешеходы могут двигаться по велосипедной дорожке или идти в один ряд по краю проезжей части (на дорогах с разделительной полосой - по внешнему краю проезжей части).

При движении по краю проезжей части пешеходы должны идти навстречу движению транспортных средств. Лица, передвигающиеся в инвалидных колясках без двигателя, ведущие мотоцикл, мопед, велосипед, в этих случаях должны следовать по ходу движения транспортных средств.

При движении по обочинам или краю проезжей части в темное время суток или в условиях недостаточной видимости пешеходам рекомендуется иметь при себе предметы со световозвращающими элементами и обеспечивать видимость этих предметов водителями транспортных средств.

4.2. Движение организованных пеших колонн по проезжей части разрешается только по направлению движения транспортных средств по правой стороне не более чем по четыре человека в ряд. Спереди и сзади колонны с левой стороны должны находиться сопровождающие с красными флажками, а в темное время суток и в условиях недостаточной видимости - с включенными фонарями: спереди - белого цвета, сзади - красного.

Группы детей разрешается водить только по тротуарам и пешеходным дорожкам, а при их отсутствии - и по обочинам, но лишь в светлое время суток и только в сопровождении взрослых.

5. Обязанности пассажиров

5.1. Пассажиры обязаны:

- при поездке на транспортном средстве, оборудованном ремнями безопасности, быть пристегнутым ими, а при поездке на мотоцикле - быть в застегнутом мотошлеме;

- посадку и высадку производить со стороны тротуара или обочины и только после полной остановки транспортного средства.

Если посадка и высадка невозможна со стороны тротуара или обочины, она может осуществляться со стороны проезжей части при условии, что это будет безопасно и не создаст помех другим участникам движения.

21. Учебная езда.

21.4. Обучаемому на автомобиле должно быть не менее 16 лет, а на мотоцикле - не менее 14 лет.

22. Перевозка людей.

22.2. Перевозка людей в кузове грузового автомобиля с бортовой платформой разрешается, если он оборудован в соответствии с Основными положениями, при этом перевозка детей допускается только в исключительных случаях.

22.6. Организованная перевозка группы детей должна осуществляться в соответствии со специальными правилами в автобусе или грузовом автомобиле с кузовом-фургоном, имеющих опознавательные знаки «Перевозка детей». При этом с детьми должен находиться взрослый сопровождающий.

22.9. Перевозка детей допускается при условии обеспечения их безопасности с учетом особенностей конструкции транспортного средства.

Перевозка детей до 12-летнего возраста в транспортных средствах, оборудованных ремнями безопасности, должна осуществляться с использованием специальных детских удерживающих устройств, соответствующих весу и росту ребенка, или иных средств, позволяющих пристегнуть ребенка с помощью ремней безопасности, предусмотренных конструкцией транспортного средства, а на переднем сиденье легкового автомобиля - только с использованием специальных детских удерживающих устройств.

Запрещается перевозить детей до 12-летнего возраста на заднем сиденье мотоцикла.

24. Дополнительные требования к движению велосипедов, мопедов, гужевых повозок, а также прогону животных.

24.3. Водителям велосипеда и мопеда запрещается:

- ездить, не держась за руль хотя бы одной рукой;

- перевозить пассажиров, кроме ребенка в возрасте до 7 лет на дополнительном сиденье, оборудованном надежными подножками;

- перевозить груз, который выступает более чем на 0,5 м по длине или ширине за габариты, или груз, мешающий управлению;
 - двигаться по дороге при наличии рядом велосипедной дорожки;
 - поворачивать налево или разворачиваться на дорогах с трамвайным движением и на дорогах, имеющих более одной полосы для движения в данном направлении.
- Запрещается буксировка велосипедов и мопедов, а также велосипедами и мопедами, кроме буксировки прицепа, предназначенного для эксплуатации с велосипедом или мопедом.

6.2. Положение об организации профилактической работы по детскому дорожно-транспортному травматизму в МБДОУ №69 .

1. Общие положения.

1.1. Под профилактикой детского дорожно-транспортного травматизма (далее - ДДТТ) понимается целенаправленная деятельность по своевременному выявлению, предупреждению и устранению причин и условий, способствующих дорожно-транспортным происшествиям (далее - ДТП), в которых погибают и получают травмы дети и подростки.

1.2. В деятельности по профилактике ДДТТ МБДОУ руководствуется законодательством Российской Федерации, нормативными правовыми актами Министерства образования и науки Российской Федерации.

1.3. Настоящее положение об организации профилактической работы по детскому дорожно-транспортному травматизму разработано на основе Конвенции ООН о защите прав ребенка (ст.3, 6, 29), Кодекса об административных правонарушениях (ст. 12, 21, 34) и рекомендациях Всероссийского совещания по организации работы по профилактике детского дорожно - транспортного травматизма.

1.4. Деятельность по профилактике ДДТТ осуществляется в соответствии с настоящим Положением, годовым планом работы и приказами МБДОУ.

1.5. Деятельность по профилактике ДДТТ включает комплекс мероприятий, осуществляемых работниками МБДОУ совместно с родителями (законными представителями), сотрудниками ГИБДД, участковыми уполномоченными полиции, органов управления образованием.

1.6. Ответственный в МБДОУ за организацию работы по профилактике детского дорожно- транспортного травматизма назначается приказом заведующей МБДОУ.

2. Цели и задачи.

2.1. Цель: обучение воспитанников правилам безопасного поведения на дороге, формирование устойчивых навыков ориентации в быстро меняющейся дорожной обстановке.

2.2. Задачи:

2.2.1. Создание системы работы в МБДОУ по профилактике ДДТТ, направленной на формирование у дошкольников активной жизненной позиции по безопасности жизнедеятельности.

2.2.2. Создание условий для:

- формирования компетенций воспитанников как участников дорожного движения в целях обеспечения гарантии безопасного поведения на улицах и дорогах, потребности в соблюдении ПДД;
- изучения правил безопасного поведения, формирования практических умений и навыков безопасного поведения, представлений о том, что дорога несет потенциальную опасность и ребенок должен быть дисциплинированным и сосредоточенным;
- формирования внутренней мотивации воспитанников, ответственного и сознательного поведения на улицах и дорогах через практическое применение полученных знаний, понимание необходимости их точного соблюдения;

3. Структура и направления деятельности

3.1. Деятельность по профилактике ДДТТ в МБДОУ организуется заведующей в течение года в тесном взаимодействии с ГИБДД, объединении усилий старшего воспитателя, воспитателей, ответственного по детскому саду по безопасности движения.

3.2. Основные направления деятельности:

- *Образовательное.* Организация непосредственно образовательной деятельности детей 3-7 лет по ПДД.
- *Воспитательное.* Развитие системы разных форм мероприятий по формированию навыков безопасного поведения на улицах и дорогах. Организация работы с родителями. Взаимодействие с заинтересованными общественными организациями.
- *Аналитическое.* Отслеживание результативности сформированности у детей первоначальных знаний и навыков безопасного поведения и на дорогах; работы всех участников образовательного процесса.
- *Методическое.* Совершенствование содержания, форм и методов непосредственно образовательной деятельности через отбор, систематизацию, апробацию методического материала, внедрение современных технологий обучения, повышение профессионального мастерства педагогических работников.
- *Организационное.* Совершенствование учебно-материальной базы.

4. Содержание деятельности

4.1. Составление плана профилактических мероприятий на учебный год.

4.2. С целью координации работы по профилактике ДДТТ организовывать приглашение инспекторов по пропаганде отделов ГИБДД

4.3. Проведение профилактических мероприятий:

- Акция «Внимание - дети!» (август-сентябрь, май-июнь);

- Акция «Учись быть пешеходом», включая конкурсы письменных работ, газет и журналов, рисунков и комиксов, фоторабот, компьютерных мультимедийных проектов (январь-апрель);

4.4 Организация обучения учащихся ПДД и безопасному поведению на дороге в рамках организованной образовательной деятельности.

4.5 Проводить инструктажи по ПДД с педагогами и детьми с обязательной записью в журнале по технике безопасности при организации выездов воспитанников на экскурсии и другие массовые мероприятия за пределы МБДОУ.

4.7. Организовывать работу с детьми по ПДД, используя разнообразные формы и целевую направленность (игры, викторины, конкурсы).

4.8. Вопросы ДДТТ рассматривать на педагогических советах, совещаниях при заведующей МБДОУ.

4.9. В конце учебного года на итоговых занятиях по правилам дорожного движения принимать отслеживать конечные результаты знаний. Умений и навыков детей по ПДД, обобщать и анализировать.

6.3. План мероприятий по предупреждению детского дорожно-транспортного травматизма

№ п/п	Мероприятия	Срок исполнения	Ответственный
Организационно - педагогическая и методическая работа			
1.	Инструктаж с педагогическими работниками по выполнению инструкции по обеспечению безопасности детей на улицах	сентябрь	Заведующий
2.	Акция «Внимание дети!»	сентябрь май	Старший воспитатель
3.	Смотр – конкурс на лучшую организацию работы по ПДД в группах детского сада	сентябрь	творч. группа Старший воспитатель
4.	Составление методических разработок по обучению детей правилам дорожного движения.	сентябрь	Старший воспитатель Воспитатели
5.	Выпуск сборника творческих работ детей и родителей по БДД	октябрь	Старший воспитатель Воспитатели
6.	Анкетирование родителей по обучению детей ПДД и профилактике дорожно-транспортного травматизма	октябрь, апрель	Старший воспитатель Воспитатели
7.	Консультация для воспитателей «Организация занятий по обучению дошкольников безопасному поведению на улице»	октябрь	Воспитатели
8.	Викторина по ПДД «Безопасное поведение на улице»	ноябрь	творч. группа
9.	Общественная акция «Всемирный день памяти жертв дорожных аварий. День памяти жертв ДТП» - 18 ноября	ноябрь	Старший воспитатель творч. группа
10.	Консультация для воспитателей «Методика построения системы работы по изучению дошкольниками правил дорожного движения»	декабрь	Старший воспитатель
11.	Месячник безопасности «Профилактика дорожно-транспортного травматизма»	сентябрь, май	Старший воспитатель воспитатели
12.	Участие в профилактическом мероприятии по ДОУ «Катушка», выявление опасных горок и наледей.	Декабрь январь	Старший воспитатель воспитатели
13.	Практические игры – тренинги на развитие у дошкольников навыков безопасного поведения	январь	Воспитатели Педагог-психолог
14.	Акция «Учись быть пешеходом»	январь – апрель	Старший воспитатель воспитатели
15.	Консультация для воспитателей:	февраль	Старший

	- «Игра как ведущий метод обучения детей безопасному поведению на дорогах». - «Методика подготовки занятий в игровой форме».		воспитатель
16.	Консультация для воспитателей «Целевые прогулки как форма профилактики детского дорожно-транспортного травматизма»	апрель	воспитатели
17.	Выставка детских рисунков «Зеленый огонек»	апрель	воспитатели
18.	Круглый стол - анализ состояния работы по организации обучения детей ПДД	май	Старший воспитатель творч. группа
19.	Изготовление пособий по изучению правил дорожного движения	в течение года	воспитатели
20.	Ведение накопительной папки по профилактике ДТТ	в течение года	Старший воспитатель
21.	Систематическое обновление методической литературы по ПДД	в течение года	Старший воспитатель воспитатели
22.	Систематическое пополнение развивающей среды в группах по изучению правил дорожного движения	в течение года	воспитатели
23.	Оформление уголка безопасности дорожного движения для родителей в холлах детского сада	в течение года	Старший воспитатель творч. группа
24.	Организация участия в городских мероприятиях по предупреждению детского дорожно-транспортного травматизма.	в течение года	Старший воспитатель воспитатели
Работа с родителями			
25.	Включать в групповые и общие родительские собрания тематику по ПДД	в течение года	Старший воспитатель воспитатели
26.	Систематически размещать информационно-справочный материал по обучению детей ПДД	в течение года	Старший воспитатель воспитатели

6.4. ИНСТРУКЦИЯ ПЕДАГОГУ, ОТВЕТСТВЕННОМУ ЗА ОРГАНИЗАЦИЮ В ДОШКОЛЬНОМ ОБРАЗОВАТЕЛЬНОМ УЧРЕЖДЕНИИ РАБОТЫ ПО ПРОФИЛАКТИКЕ ДЕТСКОГО ДОРОЖНО - ТРАНСПОРТНОГО ТРАВМАТИЗМА.

Ответственным за организацию профилактики ДДТТ, является старший воспитатель ДОУ.

Старший воспитатель руководствуется в своей работе Законом Российской Федерации «О безопасности дорожного движения», «Правилами дорожного движения Российской Федерации» (новая редакция с внесенными дополнениями и изменениями), другими нормативными правовыми актами. Работа осуществляется в тесном контакте с инспектором по пропаганде или сотрудником Госавтоинспекции, закрепленным за данным общеобразовательным учреждением приказом начальника Госавтоинспекции.

В обязанности ст. воспитателя, ответственного за организацию профилактики ДДТТ, входит следующее.

1. Организация работы дошкольного образовательного учреждения по профилактике ДДТТ в соответствии с планами совместной работы Госавтоинспекции и органа управления образованием. План рассматривается на педагогическом совете и утверждается заведующей, а совместные планы проведения профилактических мероприятий - еще и руководителями соответствующих организаций.
2. Осуществление контроля за выполнением учебного плана и программы занятий по ПДД в образовательном процессе.
3. Осуществление постоянного контакта с подразделением пропаганды Госавтоинспекции в:
 - организации совместных профилактических мероприятий с воспитанниками и их родителями;
 - оформление «уголка безопасности»;
 - обеспечение воспитателей методической литературой и наглядными пособиями;
 - техническом оборудовании площадки по ПДД.
4. Систематическое информирование педагогического коллектива и родителей о состоянии аварийности: количестве ДТП с участием детей, анализе причин и условий, способствующих возникновению ДТП, сроках проведения профилактических мероприятий, их участниках.
5. Разработка совместно с сотрудником Госавтоинспекции схемы маршрута безопасного передвижения воспитанников по территории, прилегающей к дошкольному образовательному учреждению. Контроль постоянного обновления информации по данной схеме.

6.5. ПАМЯТКА ДЛЯ ВОСПИТАТЕЛЯ ДОУ. НЕОБХОДИМО УЧИТЬ!

- Жди, пока автобус или другое транспортное средство отъедет на безопасное расстояние, или переходи в другом месте, где дорога хорошо просматривается в обе стороны.

- Прежде чем перейти дорогу, остановись, посмотри налево и на право, потом еще раз налево, и, убедившись в безопасности, переходи дорогу, постоянно контролируя ситуацию.

- Красный сигнал светофора - запрещающий, так как с другой стороны горит зеленый для машин. Желтый - знак внимания, предупреждающий о смене сигналов светофора. Для пешехода желтый сигнал также является запрещающим, так как на желтый сигнал машинам разрешено закончить проезд перекрестка. Зеленый разрешает движение, но, прежде чем выйти на проезжую часть дороги, необходимо убедиться в том, что все машины остановились. Желтый мигающий сигнал светофора информирует о том, что перекресток нерегулируемый. Поэтому, прежде чем перейти дорогу, убедитесь в собственной безопасности.

- Необходимо рассчитать переход так, чтобы не останавливаться на середине дороги. Но если уже попал в такую ситуацию, то стой на середине дороги, на осевой линии, разделяющей транспортные потоки противоположных направлений, или на «направляющем острове», и не делай шаги ни вперед, ни назад, не оценив ситуацию, чтобы водитель успел принять решение, как лучше тебя объехать.

- Выходя из подъезда, уже будь внимателен и осторожен. Играй подальше от дороги, там, где нет машин.

- Не используйте для показа старые знаки на желтом фоне.

- Не путайте группы знаков, правильно называйте дорожные знаки и информацию, которую несет в себе тот или иной дорожный знак. Например, часто путают значение знаков 5.19.1 и 5.19.2. Они оба имеют одинаковое название «Пешеходный переход», но знак 5.19.1 (пешеходный переход в красном треугольнике) относится к группе предупреждающих знаков и предупреждает водителя, что впереди - знак 5.19.2 и пешеходный переход (синий). А знак 5.19.2 (синий), имеющий то же название, относится к группе информационно-указательных и указывает пешеходам, что через дорогу надо переходить именно здесь.

- Необходимо начинать обучение детей со знаков, актуальных для юных участников дорожного движения. В первую очередь, дети должны знать значение знаков: «Пешеходный переход» (подземный и надземный), «Движение пешеходов запрещено», «Пешеходная дорожка», «Дети», «Движение на велосипедах запрещено», «Пересечение с велосипедной дорожкой», «Велосипедная дорожка».

- Дорожный знак «ДЕТИ» вовсе не предусматривает переход через дорогу именно в месте его установки, а лишь информирует водителя о том, что на дороге могут неожиданно появиться дети, так как рядом школа, детский сад или другое учреждение, и возможно неожиданное появление детей на дороге.

6.6. ОБОРУДОВАНИЕ ТРАНСПОРТНЫХ ПЛОЩАДОК



Для проведения практических занятий, игр, соревнований на лучшее знание и выполнение дорожных законов в ДОО имеется транспортная площадка.

Транспортная площадка представляет собой комплекс, состоящий из следующих элементов:

- асфальтированной площадки с разметкой проезжей части;
- средств регулирования (светофоров, дорожных знаков), которые могут быть изготовлены силами воспитателей;
- транспорта (велосипедистов, самокатов);
- учебно-материальных пособий и атрибутов игр и занятий (жезлов, формы юных инспекторов движения и т. д.);

Игры и упражнения на площадке проводятся после предварительного ознакомления детей с Правилами дорожного движения на занятиях. Цель их - расширить первоначальные знания детей о порядке движения транспорта и пешеходов, научить их соблюдать правила поведения на улице.

Воспитатель знакомит детей со схемой площадки, организацией движения на ней (разметкой, дорожными знаками, указателями, светофорами), обращает внимание детей на необходимость строгого соблюдения правил (не выезжать на полосу встречного движения, соблюдать дистанцию, интервал, обгон совершать только с левой стороны, выполнять требования дорожных знаков, сигналов светофора или регулировщика).



6.7. УГОЛОК ПО БЕЗОПАСНОСТИ

В нашем детском саду в каждой возрастной группе (в 6 группах) есть уголок безопасности, в которых собран материал по ознакомлению детей с ПДД.



В уголках представлены материалы:

- Наглядно-иллюстративный материал (иллюстрации; транспорта, светофор, дорожные знаки; сюжетные картинки с проблемными дорожными ситуациями).
- Настольно-печатные игры (разрезные картинки, пазлы, игры с правилами - «ходилки», лото, домино и др.). » Настольный перекресток (маленькие дорожные знаки, различные игрушечные виды транспорта, игрушки - светофор, фигурки людей).
- Атрибуты для сюжетно-ролевых игр с дорожной тематикой (жезл, свисток, фуражки, дорожные знаки, модель светофора).
- Детская художественная литература по тематике.
- Конструкторы.
- Пособие и игры по обучению детей ПДД.
- Безопасные маршруты «Дом - детский сад», разработанные для каждого ребенка (старший дошкольный возраст).
- Действующие выставки рисунков и поделок по теме ПДД.
- Фотоальбом «Моя улица», «Мой двор».



6.8. Перспективный тематический план работы МБДОУ «Детский сад пристра и оздоровления для детей с аллергияческими заболеваниями №69 «Пчелка»» по профилактике дорожно-транспортного травматизма

Задачи ознакомления дошкольников с правилами дорожного движения

Тема Возрастная группа	Младшая группа	Средняя группа	Старшая группа	Подготовительная к школе группа
Улица	Формировать представление об улице, дороге; уточнить знания о местах, где едут машины, где ходят люди.	Дополнить представления детей об улице новыми сведениями: машины движутся по проезжей части улицы; движение может быть односторонним и двусторонним	Познакомить детей с понятиями «перекресток», «разметка на дороге» Знакомить с особенностями дорожной ситуации в разное время года	Познакомить с особенностями дорожного движения на сельской улице. Рассмотреть особенности дорожного движения п. Коммунарка Учить ориентироваться в дорожной ситуации поселка
Светофор	Познакомить с понятием «светофор»; объяснить, для чего нужен светофор; что обозначают цвета светофора (красный, зеленый)	Уточнить знания о назначении светофора. Закреплять знания действий пешеходов и машин по красному и зеленому сигналам светофора. Познакомить с назначением желтого сигнала светофора	Дать знания о четырехстороннем светофоре, светофоре со звуковым сопровождением.	Закреплять знания о принципе работы четырехстороннего светофора Познакомить с работой инспектора ГИБДД, с основными сигналами регулировщика
Пешеход		Познакомить детей с понятием «пешеход», с некоторыми правилами пешеходов: движение по правой стороне тротуара, переход проезжей части по пешеходному переходу. Познакомить с обозначением пешеходного перехода	Дать знания правил перехода проезжей части при отсутствии светофора Познакомить с основными дорожными знаками Познакомить с особенностями перехода улицы в разное время года	Познакомить с особенностями правил пешеходов на сельской улице. Выяснить готовность правильно действовать в сложившейся ситуации на дороге, улице; в разное время года
Транспорт	Познакомить с различными видами транспорта (автобус, грузовой, легковой, автомобиль)	Закрепить знания о видах транспорта (общественный). Дать понятие «пассажир». Формировать навыки правильного поведения в общественном транспорте	Познакомить с видами служебного транспорта Познакомить с работой водителя Закреплять правила поведения в общественном транспорте	Познакомить с транспортом специального назначения Обобщить знания о видах транспортных средств

6.9. Памятка для родителей

В старшем дошкольном возрасте ребёнок должен усвоить:

- Кто является участником дорожного движения, и его обязанности;
- Основные термины и понятия правил (велосипед, дорога, дорожное движение, железнодорожный переезд, маршрутное транспортное средство, мопед, мотоцикл, перекрёсток, пешеходный переход), линия тротуаров, проезжая часть, разделительная полоса, регулировщик, транспортное средство, уступите дорогу):
 - Обязанности пешеходов;
 - Обязанности пассажиров;
 - Регулирование дорожного движения:
 - Сигналы светофора и регулировщика;
 - Предупредительные сигналы;
 - Движение через железнодорожные пути;
 - Движение в жилых зонах;
 - Перевозка людей;
 - Особенности движения на велосипеде.
- Своими словами, систематически и ненавязчиво знакомьте с правилами, которые должен знать ребёнок.

Методические приёмы обучения ребёнка навыкам безопасного поведения на дороге:

- В дорожной обстановке обучайте ориентироваться и оценивать дорожную ситуацию;
- Разъясните необходимость быть внимательным, осторожным и осмотрительным на дороге;
- Воспитывайте у ребёнка потребность быть дисциплинированным, вырабатывайте у него положительные привычки в безопасном поведении на дороге;
- Разъясните необходимость быть постоянно бдительным, на дороге, ноне запугивайте транспортной ситуацией;
- Указывайте на ошибки пешеходов и водителей;
- Разъясните, что такое дорожно-транспортное происшествие (ДТП) и причины их;
- Закрепляйте знания безопасного поведения с помощью игр, диафильмов, читайте книги, стихи, загадки с использованием дорожно-транспортных ситуаций;
- Используйте прогулки для закрепления и объяснения правил работы светофоров, показывайте дорожные знаки и дорожную разметку, а если регулировщик будет регулировать движение, то поясните его сигналы, чаще обращайтесь к ребёнку с вопросами по дорожной обстановке.

Помните!

Ребёнок **УЧИТСЯ** законам дорог, беря пример с членов семьи и **ДРУГИХ** взрослых.

Не жалейте времени на обучение детей поведению на дороге.

Берегите ребёнка!

Старайтесь сделать всё возможное, чтобы оградить его от несчастных случаев на дороге.